

CARACTERÍSTICAS MOL-2 y MOL-2/C

Denominación _____	MOL-2 bipolar MOL-2/C bipolar
Normas fabricación _____	UNE-EN 62271-103
Tensión nominal _____	3,6 kV
Intensidad nominal _____	200 A
Nivel de aislamiento _____	12/46 kV/kV
Poder de corte _____	200 A
Intensidad térmica (1 segundo) _	3000 A
Intensidad dinámica _____	7500 Â
Poder de cierre _____	7500 Â
Endurancia mecánica _____	Mas de 1000 maniobras
Grado de protección _____	IPH3, según 20099 (Con cuerpo móvil extraído, el grado de protección del cuerpo fijo es IPH2).

DESCRIPCIÓN

El interruptor MOL es un conjunto encapsulado en resina epoxi, constituido por un cuerpo fijo y otro móvil que se desliza sobre el anterior, según el sistema de petaca, y montado sobre un bastidor con 4 orificios para su fijación sobre una superficie vertical por tornillos M8x30.

Un dispositivo de mando por palanca y resorte hace deslizar el cuerpo móvil sobre el fijo, efectuándose de esta forma las maniobras de conexión y desconexión bruscas, independiente del operador.

Un sistema de gatillos con muelles y bisagras permite la extracción total de la parte móvil, dejando a la vista las boquillas aislantes de los contactos fijos.

La palanca de mando por resorte permite enclavar el aparato en la posición de abierto o en la posición de cerrado.

El cuerpo fijo contiene los portacontactos fijos, insertados en la propia resina epoxi durante el proceso de colada. En cada portacontactos va roscado el contacto fijo en forma de tulipa. El conjunto queda encerrado por una tobera de material aislante.

El cuerpo móvil contiene los contactos en forma de vástago, con cabeza de cobre-tungsteno como elemento apagachispas. Cada dos contactos, que constituyen una fase, van unidos por una pletina de cobre para el interruptor MOL-2 y por un conjunto de pinza y cartuchos fusibles para el tipo MOL-2/C.

En el soporte de la placa del mando va incorporada la letra A que señala la posición de abierto (desconectado) y la letra C que señala la posición de cerrado (conectado), en alineación con la propia palanca de mando.

La placa de características es de material aislante y va colocada en el frontal del cuerpo móvil.

Los bornes superiores del interruptor permiten conectar dos conductores mediante brida y los inferiores un conductor mediante tornillos de fijación tipo Allen.

Estos bornes van protegidos por capuchones aislantes que pueden deslizar sobre los conductores y van provistos de un agujero que permite la comprobación de tensión.

DIMENSIONES MOL-2 bipolar (mm)

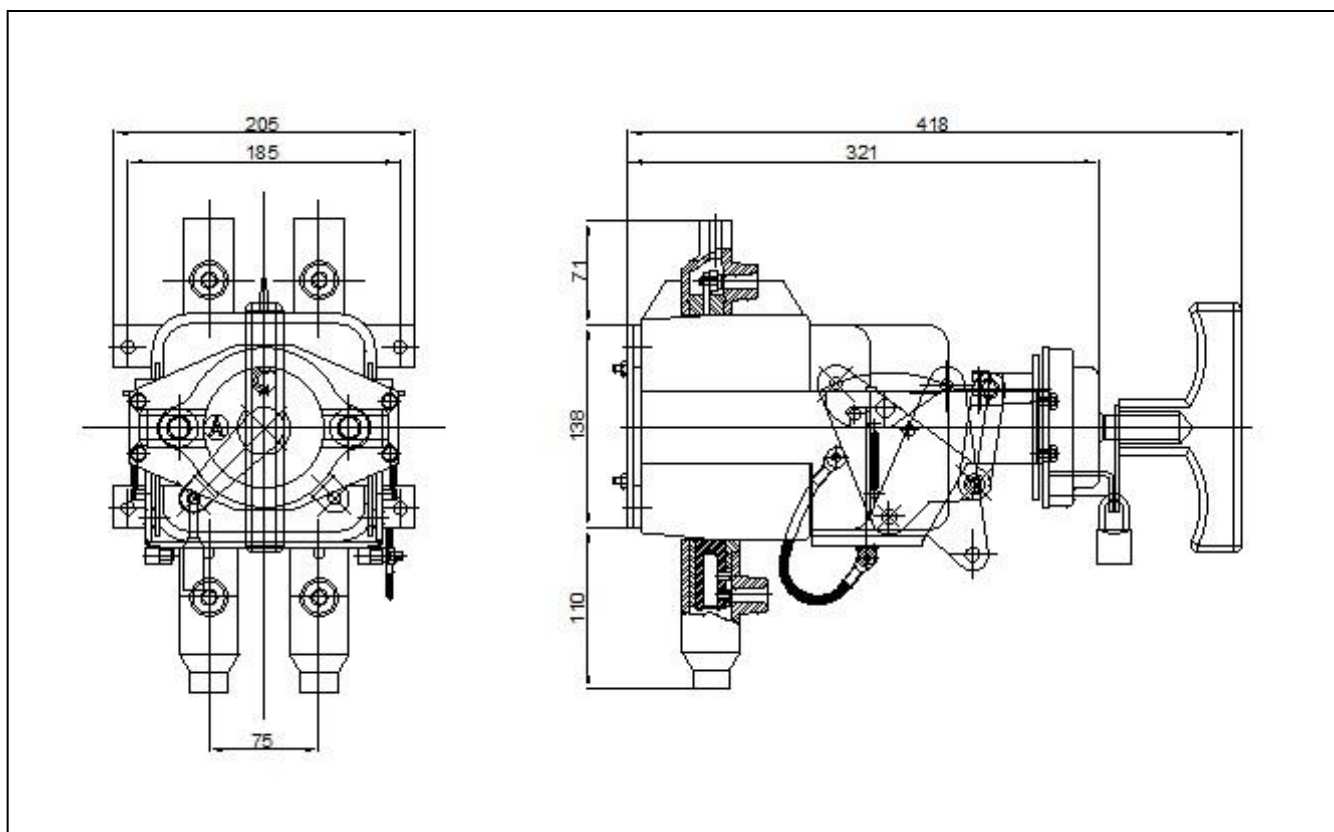

MANTENIMIENTO

El mantenimiento de este aparato es muy reducido. La parte mecánica deberá ser engrasada cada 4 o 5 años; la parte eléctrica cuando se observe que los contactos del cuerpo móvil han llegado, debido a su desgaste, a un tercio de su volumen inicial.

Piezas de recambio:

<i>Descripción</i>	<i>Referencia</i>	<i>Cant.</i>
Contacto fijo	IR3-915	4
Contacto móvil	IR3-914	4
Tobera	IR2-805	4

El par de apriete, es el par de fuerzas que se ejerce sobre una tuerca o sobre un tornillo para asegurar su apriete correcto:

Bornes fase M5:	1,5 N.m
Borne tierra M10:	11 N.m
Fijaciones base M8:	20 N.m